



Richtlijnenbundel Ruiterbrevetten voor deelnemers

Inhoud

1.	Waarom een ruiterbrevet halen?	3
2.	Soorten klassieke ruiterbrevetten.....	3
	De theoretische proef	4
	De praktische proef	4
	Toelatingsvoorwaarden	6
	Eindtermen A-brevet	6
	De theoretische proef	10
	De praktische proef	10
	De deliberatie en proclamatie	11
	Toelatingsvoorwaarden	11
	Eindtermen ruiterbrevet B	12
	Theorie De ruiter kent:	12
3.	Hoe inschrijven?.....	15
	Kostprijs brevetten:.....	15
4.	Vrijstellingen	16
5.	Praktische info.....	18
	Nuttige adressen	Fout! Bladwijzer niet gedefinieerd.
	BIJLAGE I: Belangrijkste FEI-reglementen.....	19
	Uitrusting ruiter.....	19
	Uitrusting paard	19
	BIJLAGE II: TOEGESTANE BITTEN IN DRESSUUR	21
	BIJLAGE III: TOEGESTANE BITTEN IN JUMPING	27

1. Waarom een ruiterbrevet halen?

- Het geeft bevestiging aan de ruiter over de vorderingen en de ontwikkeling van zijn/haar paardrijden
- Het behalen van een brevet is een persoonlijke stimulans om beter te leren paardrijden
- Het is de eerste stap en ook een voorwaarde voor het volgen van een trainersopleiding van De Vlaamse Trainersschool
- Het is een voorwaarde om een licentie bij PAARDENSPORT VLAANDEREN aan te vragen

2. Soorten klassieke ruiterbrevetten

a) Bekwaamheidsattest

Wedstrijdruikers **vanaf 7 jaar** en jonger dan 11 jaar kunnen het bekwaamheidsattest afleggen.

Het bekwaamheidsattest bestaat uit de praktijk van A-brevet waarbij je op beide onderdelen geslaagd moet zijn. Indien je niet geslaagd bent kan je een vrijstelling krijgen voor het onderdeel waarvoor je geslaagd bent.

De ruiters ontvangen van de examinerator, op de dag van het examen, het formulier "**Bekwaamheidsattest**", bevestiging van de resultaten (5 jaar geldig).

Indien je later nog je A-brevet wilt behalen dien je enkel de theorie nog af te leggen van het

Het bekwaamheidsattest is niet gelijk aan de bekwaamheidsproef LRV!

De bekwaamheidsproef LRV geeft vrijstelling voor het onderdeel springen en dressuur van het A-brevet; en het springen van het B-brevet. Ruiters die slagen de bekwaamheidsproef LRV kunnen hun bekwaamheidsattest VHS aanvragen op basis van een schriftelijke bevestiging van LRV. Omgekeerd geldt deze gelijkstelling niet!



b) A-brevet.

Het examen A-brevet bestaat uit 4 delen (2 theoretische en 2 praktische) waarbij je voor alle onderdelen geslaagd moet zijn om je brevet te kunnen ontvangen. Indien je niet geslaagd bent, krijg je een vrijstelling voor de onderdelen waarop je geslaagd bent en kan je een herexamen afleggen.

De theoretische proef

De theoretische proef wordt in regel schriftelijk afgelegd en gaat altijd vooraf aan het praktijk examen. De examiner zal vragen stellen over de volledige theorie van het A-brevet. Ook over het gedeelte dat bij het opdrachtenboekje “Wat kan ik al” hoort. Een tweede gedeelte van de theoretische proef gaat over het onderdeel verkeer.

Er kunnen meerkeuzevragen en open vragen gesteld worden. Je examen wordt de dag zelf nog door de examiner verbeterd. Indien de examiner het nodig vindt, kan hij/zij een bijkomende mondelinge toelichting voorstellen. De examiner kan dan nagaan of je eventuele tekorten uit de schriftelijke proef mondeling kan aanvullen. Het examen kan niet op voorhand worden afgenomen worden door de organisator.

In uitzonderlijke gevallen (bv. dyslexie) kan de theoretische proef in overleg met de examiner volledig mondeling worden afgelegd. Dit moet, bij het inschrijven, aan de organisator gemeld worden zodat er een tweede toezichthouder kan voorzien worden. De organisator neemt hiervoor vooraf contact op met de examiner.

De praktische proef

De examiner heeft het recht elk onderdeel van de eindtermen te toetsen. Maar dit is niet verplicht. Het is dus niet nodig dat alle kandidaten in het bijzijn van de examiner hun paard poetsen, vastbinden, een halster aandoen enzoverder. De examiner zal nagaan of je voldoende zelfstandig met het paard kan omgaan maar kan deze vaardigheden wel toetsen.

Voor het gedeelte **dressuur** mogen er tot 4 kandidaten tegelijk het examen afleggen. De examiner geeft hierbij instructies (in overeenstemming met de eindtermen). De examiner zal oordelen of je voldoende bekwaam bent om een paard te berijden en te sturen. Je moet dus individueel de oefeningen kunnen rijden die de examiner vraagt en los van de groep kunnen rijden. Er wordt een totaalbeoordeling gegeven voor praktijk dressuur.

De **springproef** gebeurt idealiter na het dressuurexamen. De examiner kijkt of je bekwaam bent om enkele kleine hindernissen op een **veilige manier** te nemen en dit **zonder het paard te storen** in de mond en in de rug. Ook voor de springproef geeft de examiner een globale beoordeling en kijkt hierbij naar de houding van de ruiter op de sprong maar ook naar de houding tussen de sprongen. Verder wordt er gekeken naar de manier waarop je de hindernissen neemt: juiste lijn, wending goed uitrijden, tempo onder controle enzoverder.



Alle proeven worden gereden volgens het **FEI-reglement** van de specifieke discipline (uitzondering voor A-brevet: aangepast reglement met betrekking tot weigering (zie slagingscriteria)).

Voor het A-brevet wordt geen uniform gevraagd maar wel verzorgde ruiterskledij. Ook je paard moet netjes en verzorgd zijn.

Enkel de examiner beslist over het wel of niet slagen van de kandidaten. Het resultaat wordt ingevuld op de verzamelstaat en ondertekend door de examiner.



Het foutloos rijden van het parcours betekent niet altijd dat men geslaagd is en omgekeerd betekenen springfout(en) niet altijd dat men niet geslaagd is. Alles hangt af van de manier waarop de kandidaat de springproef aflegt.

Enkel de globale uitslag wordt meegedeeld. Indien je niet geslaagd bent kan je vernemen of je al dan niet een vrijstelling behaald hebt. Je zal van de examiner de dag zelf een attest krijgen met je eventuele vrijstellingen. Dit attest is onbeperkt geldig en moet voorgelegd worden bij het herexamen.



Indien je de dag van het herexamen geen attest “bevestiging van resultaten” kan voorleggen aan de examiner kan je geen vrijstelling krijgen en moet het volledige examen opnieuw afgelegd worden.

Toelatingsvoorwaarden

minimum 11 jaar zijn/worden in het kalenderjaar van de brevetafname.

Eindtermen A-brevet

De eindtermen kan u ook terugvinden het boek 'ruiterbrevetten paardrijden'.

Theorie

De ruiter kent:

- de zinnen en zintuigen van het paard
- de belangrijkste uitwendige delen van het paard
- de belangrijkste kleuren en aftekeningen
- de belangrijkste rassen en types
- de voeding van het paard
- de juiste omgang met het paard
- de verzorging van het paard
- de uitrusting van paard en ruiter
- de juiste manier van op- en afzadelen
- de juiste manier van op- en afstijgen
- de rijbaan en de verschillende hoefslagfiguren
- de etiquette en afspraken
- de dressuurzit en de verlichte zit
- de soorten hulpen
- de eenvoudige hulpgeving
- de gangen van het paard
- het cavaletti rijden
- de eerste sprong

De ruiter kent de belangrijkste verkeersreglementen en voorschriften in verband met ruiter en verkeer.

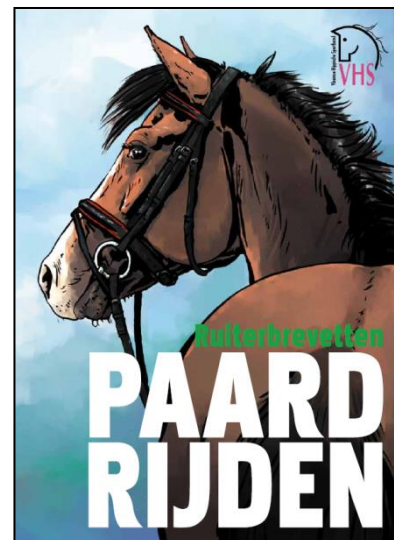

Praktijk

De ruiter kan:

- een paard op de juiste manier benaderen
- zelfstandig een halster aandoen, het paard van stal halen, vastbinden en poetsen
- zelfstandig op- en afzadelen
- zelfstandig op- en afstijgen
- in kleine groep volgende opdrachten uitvoeren:
 - enkele hoefslagfiguren rijden in stap, draf en galop
 - lichtrijden op het buitenbeen
 - doorzitten
 - in de wending aan galopperen
 - een overgang van galop naar halt maken over draf en stap
 - verlichte zit uitvoeren
- op een veilige manier 3 sprongen nemen over een hindernis, zonder het paard te storen. Eén vanuit draf en twee vanuit galop. Er wordt gelet op je houding op de sprong en tussen de sprongen enerzijds en op de manier waarop je naar de hindernis rijdt en erna weer verder rijdt.

De hoogtes zijn als volgt:

Voor paarden:

minimaal 60 cm en maximaal 70 cm

Voor pony's:

Type	Stokmaat	Min. hoogte	Max. hoogte
B-pony's	1,17m en minder dan 1,27m	40 cm	50 cm
C-pony's	1,27m en minder dan 1,37 m	50 cm	60 cm
D-pony's	1,37m tot en met 1,48 m	60 cm	70cm

A-pony's zijn niet toegelaten.



Onderstaand parcours is het standaardparcours van praktische proef springen van het A-brevet. Examinatoren en/of organisatoren zijn verplicht dit parcours op te stellen bij het afnemen van het A-brevet. **Indien dit niet het geval is kan de examinator de brevetafname weigeren.**

Draf -----

Galop - - - - -

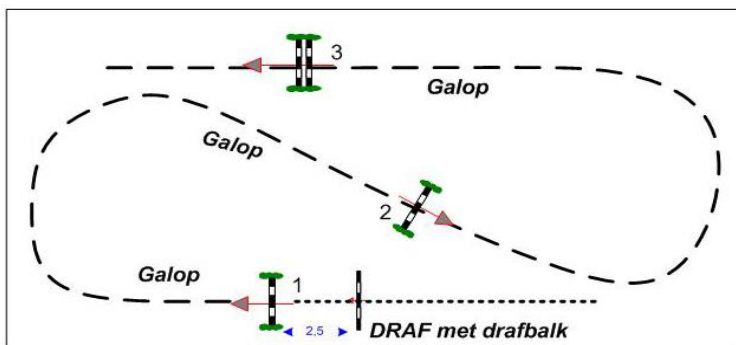

* 2.5m is een richtafstand voor een drafbalk voor paarden. Voor pony's moet de afstand verkort worden afhankelijk van de maat van de pony.



De examiner heeft het recht om voor of na elke sprong een cirkel te vragen. Bij voorkeur laat hij/zij de deelnemers alleen in de piste springen. Indien dit niet mogelijk is, moet er voor gezorgd worden dat de andere deelnemers niet storen.

Beoordelingsprotocol bij het springen:

TECHNIEK VAN DE RUITER TIJDENS DE RIT		
HANDEN	BENEN	POSITIE
Te hard	Stijgbeugel te lang/te kort	Romp naar voor/naar achter
Te hoog	Hielen niet omlaag	Ellebogen teveel open
Te laag	Geen stille benen	Pompen/onrustige romp
Teugels te kort/te lang	Voeten te diep/niet diep genoeg	Blik niet in de lijn
Niet stil	in stijgbeugel	Hoofd en rughouding onvoldoende
Steun op teugels	Benen te veel naar voor/ naar achter	Voortdurend storende houding
		Blijven staan
TECHNIEK RUITER TIJDENS DE SPRONG (uit de mond, uit de rug)		
HANDEN	BENEN	POSITIE (romp en hoofd)
Teveel meegeven/contactverlies	Niet stil	Teveel voorwaarts
Vaste hand op de schoft	Omhooggetrokken hak	Teveel achterwaarts
Onvoldoende halsvrijheid	Ligging onderbenen	Storende verlichte zit
Te lange teugels		Staat recht
		Storen in rug/mond (1x – 2x – 3x)
		Hoofd niet voorwaarts
		Voor het paard/pony springen

c) B-brevet

Het examen bestaat uit 3 onderdelen: praktijk dressuur, praktijk springen en de theoretische proef. Je behaalt het B-brevet als je voor de 3 onderdelen geslaagd bent (50%). Indien je niet op alle onderdelen slaagt, kan je een herexamen afleggen. Je kunt vrijstellingen bekomen voor de onderdelen waarvoor je geslaagd bent.

De theoretische proef

De theoretische proef wordt in regel schriftelijk afgelegd en gaat altijd vooraf aan het praktijk examen. De examiner zal vragen stellen over de volledige theorie van het brevettenboek. Er kunnen dus ook nog vragen komen uit het gedeelte van het A-brevet. Enkel het onderdeel verkeer wordt niet meer bevraagd.

Er kunnen meerkeuzevragen en open vragen gesteld worden. Je examen wordt de dag zelf nog door de examiner verbeterd. Indien de examiner het nodig vindt, kan hij/zij een bijkomende mondelinge proef voorstellen. De examiner kan dan nagaan of de je eventuele tekorten uit de schriftelijke proef mondeling kan aanvullen. Het examen kan niet op voorhand worden afgenomen door de organisator.

In uitzonderlijke gevallen (bv. dyslexie) kan de theoretische proef in overleg met de jury volledig mondeling worden afgelegd. Dit moet, bij het inschrijven, aan de organisator gemeld worden. De organisator neemt hiervoor vooraf contact op met de examiner.

De praktische proef

Je rijdt individueel de **dressuurproef** van het B-brevet. De examiner moet hierop een globale beoordeling geven maar zal zich baseren op de beoordeling van de verschillende onderdelen van de proef. Het examen is geen dressuurwedstrijd!

De **springproef** bestaat uit het rijden van een parcours van 5 hindernissen. De examiner geeft een globale beoordeling en kijkt hierbij naar de houding van de ruiter op de sprong (uit de mond en uit de rug van het paard) maar ook naar de houding tussen de sprongen. Verder wordt er gekeken naar de manier waarop je het parcours rijdt: juiste lijn, correcte wending, juiste galop, tempo onder controle enzoverder.



Alle proeven worden gereden volgens het **FEI-reglement** van de specifieke discipline. Voor het B-brevet is het wedstrijduniform aangeraden. Ook je paard moet netjes en verzorgd zijn.

De deliberatie en proclamatie

Enkel de examinerator beslist over het wel of niet slagen van de kandidaten. Het resultaat wordt ingevuld op de verzamelstaat en ondertekend door de examinerator.



Het foutloos rijden van het parcours betekent niet altijd dat men geslaagd is en omgekeerd betekenen springfout(en) niet altijd dat men niet geslaagd is. Alles hangt af van de manier waarop de kandidaat de springproef aflegt.

Je behaalt het B-brevet als je voor alle onderdelen geslaagd bent. Enkel de globale uitslag wordt meegedeeld. Indien je niet geslaagd bent, verneem je voor welk onderdeel je eventueel een vrijstelling hebt. Je zult van de examinerator de dag zelf een attest krijgen met



Indien men de dag van het herexamen geen attest “bevestiging van resultaten” kan voorleggen aan de examinerator kan men geen vrijstelling krijgen en moet het volledige examen opnieuw afgelegd worden.

je eventuele vrijstellingen. Dit attest is onbeperkt geldig en moet voorgelegd worden bij het herexamen.

Toelatingsvoorwaarden



Indien het A- en B-brevet op dezelfde dag worden afgelegd en men niet slaagt voor alle onderdelen van het A-brevet, vervallen de reeds behaalde resultaten van het B-brevet! Ook wordt het inschrijvingsgeld niet terugbetaald.

1. In het bezit zijn van het A-brevet
2. Min.12 jaar zijn/worden in het kalenderjaar van de brevetafname

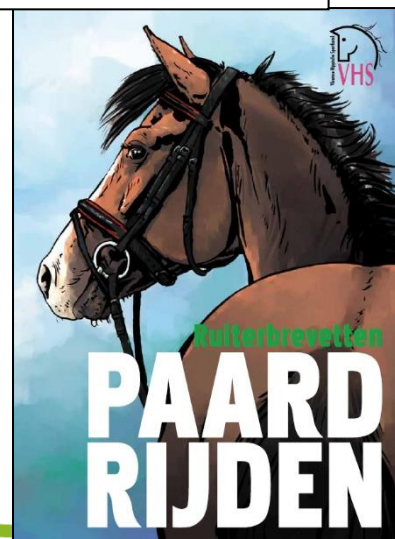

Eindtermen ruiterbrevet B

Theorie

De ruiter kent:

- de periodieke en dagelijkse verzorging van het paard
- enkele symptomen van koliek
- de specifieke uitrusting van het paard
- de juiste manier van bandageren
- de dressuurzit
- de gangwijzen en gangmaten
- de juiste manier van overgangen rijden
- enkele begrippen in verband met aanleuning
- enkele aandachtspunten bij stelling en buiging
- de belangrijkste punten uit het dressuurreglement
- de fasen van de sprong
- de verschillende soorten hindernissen
- de belangrijkste punten uit het springreglement

Praktijk

De ruiter kan op een behoorlijke manier de voorgeschreven dressuurproef rijden:

- Hij laat het paard voldoende voorwaarts bewegen in de drie gangwijzen.
- De ruiter is in staat om het paard dressuurmatig voor te stellen op een manier waaruit blijkt dat het paard aan de hulpen is, m.a.w. gehoorzaam aan de teugelhulpen en aan de inwerking van de been- en gewichtshulpen (zit).
- De ruiter kan zijn paard recht stellen op rechte lijnen. In wendingen en cirkels is het paard gesteld en gebogen.
- De ruiter kan laten zien dat het door hem/haar bereden paard voldoende reageert op halve en hele ophoudingen, afhankelijk van de gevraagde overgang.

- De ruiter springt op een veilige manier een opgelegd parcours van 5 sprongen (4 hindernissen) zonder het paard te storen. Er wordt gekeken naar je houding op de sprong (uit de mond en uit de rug van het paard) maar ook naar je houding tussen de sprongen. Verder wordt er gekeken de manier waarop je het parcours rijdt: juiste lijn, correcte wending, juiste galop, tempo onder controle enzoverder.

De hoogtes zijn als volgt:

Voor paarden:

Eerste sprong 70 cm alle andere sprongen maximaal 80 cm hoog en 90 cm breed

Voor pony's:



Type pony	Stokmaat	Eerste sprong	Andere sprongen	Max. breedte
B-pony's	1,17m en minder dan 1,27m	50	60	70
C-pony's	1,27m en minder dan 1,37 m	60	70	80
D-pony's	1,37m tot en met 1,48 m	70	80	90

A-pony's zijn niet toegelaten.

Onderstaand parcours is het standaardparcours van praktische proef springen van het B-brevet. Examinatoren en/of organisatoren zijn verplicht dit parcours op te stellen bij het afnemen van het B-brevet. **Indien dit niet het geval is kan de examinator de brevetafname weigeren!**

Alles in galop
Begin en eindvolte - - - - -

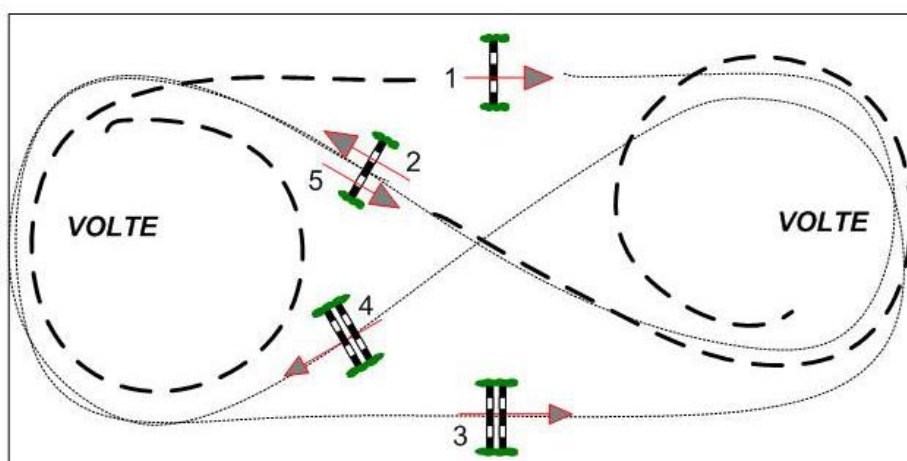

Beoordelingsprotocol bij het springen:

TECHNIEK VAN DE RUITER TIJDENS DE RIT		
<p>HANDEN</p> <ul style="list-style-type: none"> • Te hard • Te hoog • Te laag • Teugels te kort/te lang • Niet stil • Steun op teugels 	<p>BENEN</p> <ul style="list-style-type: none"> • Stijgbeugel te lang/te kort • Hielen niet omlaag • Geen stille benen • Voeten te diep/niet diep genoeg in stijgbeugel • Benen te veel naar voor/ naar achter 	<p>POSITIE</p> <ul style="list-style-type: none"> • Romp naar voor/naar achter • Ellebogen teveel open • Pompen/onrustige romp • Blick niet in de lijn • Hoofd en rughouding onvoldoende • Voortdurend storende houding • Blijven staan
TECHNIEK RUITER TIJDENS DE SPRONG (uit de mond, uit de rug)		
<p>HANDEN</p> <ul style="list-style-type: none"> • Teveel meegeven/contactverlies • Vaste hand op de schoft • Onvoldoende halsvrijheid • Te lange teugels 	<p>BENEN</p> <ul style="list-style-type: none"> • Niet stil • Omhooggetrokken hak • Ligging onderbenen 	<p>POSITIE (romp en hoofd)</p> <ul style="list-style-type: none"> • Teveel voorwaarts • Teveel achterwaarts • Storende verlichte zit • Staat recht • Storen in rug/mond (1x – 2x – 3x) • Hoofd niet voorwaarts • Voor het paard/pony springen

3. Hoe inschrijven?

Je kan rechtstreeks inschrijven bij de organisator van het examen. Data van alle examens vind je via de website www.lrv.be onder de rubriek opleidingen, Ruiterbrevetten. De contactgegevens van de organisator vind je bij de data van de examens.

De organisator heeft je naam, adres, geboortedatum en emailadres nodig. Indien je vrijstellingen hebt, dien je dit ook te melden aan de organisator.

Kostprijs brevetten:

- A-brevet: €20
- B-brevet: €20
- B-attest dressuur: €20



De organiserende club mag een meerprijs vragen voor de organisatie van het brevet, het gebruik van de faciliteiten en piste, gebruik van paarden, voorbereidende lessen,...

4. Vrijstellingen

a) Vrijstellingen na herexamen

Zoals eerder vermeld hoef je enkel de onderdelen opnieuw af te leggen waarvoor je bij een eerdere poging niet geslaagd was. Het attest dat je gekregen hebt na afloop van de eerste poging dien je te bewaren en voor te leggen als je gaat herkansen. Indien je dit niet hebt kan de examinerator je deelname weigeren of alle onderdelen laten opnieuw doen.

Bij verlies van het attest kan je contact opnemen met de federatie onder dewelke het brevet werd georganiseerd:

h.engelen@lrv.be – Landelijke Rijverenigingen

tori.poesen@paardensport.vlaanderen –Paardensport Vlaanderen

b) Vrijstellingen op basis van resultaten

Er bestaat een mogelijkheid om vrijstellingen te ontvangen voor de **praktische proeven** van de brevetten op basis van resultaten. Voor theorie kan je **nooit** vrijgesteld worden.

Door vrijstelling op basis van resultaten kan je een licentie bij PAARDENSPORT VLAANDEREN aanvragen in de discipline waarvan je de resultaten hebt behaald zonder het brevet te moeten afleggen. Je behaalt dus **niet** je volledige brevet.*

Indien je het volledige brevet wilt zal je de theorie nog moeten afleggen evenals de praktische proef van de discipline waar geen vrijstelling voor bekomen werd.

*en is dus niet geldig voor het starten aan een trainersopleiding



De resultaten die gelden voor een vrijstelling zijn enkel resultaten behaald op officiële wedstrijden georganiseerd door erkende federaties (LRV, PAARDENSPORT VLAANDEREN, KBRSF, of buitenlandse federaties). Wedstrijden uit de winterwerking, interclubs of clubwedstrijden zijn niet geldig!

DRESSUUR			
Min. 4x een resultaat van 60% behaald hebben			
Niveau	LRV	PAARDENSPORT VLAANDEREN	Internationaal
A-brevet	B1	Niveau 0	//
B-brevet	B1	Niveau 0	//

JUMPING			
Min. 4x een parcours met min. 4 strafpunten gesprongen hebben			
Niveau	LRV	PAARDENSPORT VLAANDEREN	Internationaal
A-brevet	Aspiranten	85-90cm	//
B-brevet	Beginnelingen	95-100cm	//

EVENTING			
Min. 4 wedstrijden gereden hebben met volgende resultaten:			
<ul style="list-style-type: none"> - Dressuur: niet meer dan 75 strafpunten behaald hebben - Jumping: niet meer dan 16 strafpunten behaald hebben - Cross: niet meer dan 120 sec buiten optimale tijd + niet meer dan 20 strafpunten gereden hebben 			
Niveau	LRV	PAARDENSPORT VLAANDEREN	Internationaal
A-brevet	A	OCC 80 met klasement	//
B-brevet	B	B	//

5. Praktische info

a) Brevetboek

Een handboek Ruiterbrevetten kan je bestellen via info@lrv.be. De kostprijs van een boek is €16 (excl. Verzendingskosten).

b) Dag van de brevetafname

Steeds aanmelden bij aankomst aan de verantwoordelijke van de organisatie. Indien je een vrijstelling hebt voor een of meerdere onderdelen geef je het vrijstellingsattest af aan de examinerator voor aanvang van het examen.

c) Uniform en optoming

Deelnemers zijn verplicht een **ruiterpet** en **laarzen** (of rij schoenen en chaps) te dragen. Wedstrijduniform is niet verplicht, wel wenselijk vanaf het niveau B-brevet. Een verzorgd paard is noodzakelijk, vlechten (voor B-brevet) is wenselijk.

Voor de brevetafnames wordt het **FEI wedstrijdreglement** toegepast. In bijlage I een kan u de voornaamste regels in verband met optoming terugvinden.

d) Brevetkaartje

Zodra LRV de betaling van de club ontvangen heeft worden de brevetkaartjes verstuurd naar club waar de brevetafname doorging. Zij zijn verder verantwoordelijk voor de verdeling van de kaartjes. Het kan dus enkele weken duren alvorens je jouw brevetkaartje ontvangt. Het resultaat wordt echter wel binnen enkele dagen na de brevetafname geregistreerd in onze databank.

Brevetkaartje kwijt?

Tegen een kostprijs van €6,05 kan je een duplicaat van je brevet aanvragen. Dit kan door een mailtje te sturen naar info@lrv.be ter attentie van Hilde Engelen.



Het brevet kan enkel voor u worden opgezocht als u **locatie** en **jaar** kan vermelden. Indien dit niet vermeld wordt kunnen wij geen brevet terugvinden.

BIJLAGE I: Belangrijkste FEI-reglementen

Uitrusting ruiter

Ruiteruniform

(niet verplicht voor de ruiterbrevetten, wel wenselijk voor B-brevet)

Het ruiteruniform bestaat uit een witte rijbroek, zwarte rijlaarzen, ruitervest, wit hemd met witte das en een ruiterpet, met of zonder handschoenen. Ponyruiters mogen een pull of jas van hun club dragen in plaats van een wit hemd en ruitervest.

Voor het springen is een ruiterpet met driepuntssluiting verplicht. Deze moet goed zijn vastgemaakt. Het dragen van een veiligheidsvest is aangeraden.

Rijzweep

Voor het springen: maximum 75cm lang;

Voor dressuur: maximum 120cm lang, voor de ponyruiters 100cm.

Sporen

De takken van de sporen moeten zacht zijn. De doorn moet recht naar achter gericht zijn vanuit het midden van de spoor en mag niet kwetsen. Wieltjes moeten kunnen draaien.

Voor ponyruiters mogen de sporen niet langer zijn dan 1,5cm en zijn wieltjes niet toegestaan.

Uitrusting paard

Dressuur

Het gebruik van martingale of andere hulpteugels zijn niet toegestaan, alsook borsttuigen en staartriemen. Daarnaast zijn alle soorten bandages en pijprousen verboden.

Springen

De martingale met ringen en zonder enige beperking is toegestaan. Bandages en pijprousen zijn uiteraard toegestaan.

Bitten

Paarden: FEI-reglementering: dit wil zeggen dat in principe alle bidden toegelaten zijn, maar de bidden mogen op geen enkele manier kwetsen.

Pony's: alle bidden die voor dressuur zijn toegestaan, maar ook het Thiedemann-bit, het Pessoa-bit en het Pelham-bit zijn toegestaan.



De examiner heeft steeds het recht om een kandidaat uit te sluiten wanneer hij/zij merkt dat een paard mankt, oververmoeid is of gekwetst is. Ook paarden die wondjes vertonen ten gevolge van sporen, zweep of bidden zullen door de examiner worden uitgesloten van het examen.

Het uitgebreid-FEI reglement kan geraadpleegd worden via de websites van de federaties.:

BIJLAGE II: TOEGESTANE BITTEN IN DRESSUUR

Bitten moeten vervaardigd zijn van metaal of hard plastic en mogen bedekt zijn met rubber (indien dit de productievorm is). Het bit omwikkelen met gelijk welk materiaal en buigzame rubberen bidden zijn niet toegelaten. De toegelaten maximum lengte van de scharen van de stang is beperkt tot 10 cm (gemeten onder het mondstuk). De diameter van het mondstuk moet aangepast zijn aan de mond van het paard zodat dit geen pijn veroorzaakt. De minimum diameter voor een stang is 12 mm, voor de trens 10 mm.

Voor jonge paarden moet de trens minimum 14 mm zijn .

Voor pony's moet de trens minimum 10 mm zijn, gemaakt uit metaal of harde plastic en mogen bedekt zijn met rubber. Rubber bidden mogen ook.

Volgende bidden zijn toegelaten:

a) Toegelaten enkelvoudige bidden:

1. Watertrens
2. a,b,c: Dubbel gebroken trens waarvan het middenstuk moet afgerond zijn.
3. Bustrens
4. D-trens (Racing-bit)
5. Bustrens met zijstukken
6. Trens met losse ringen en zijstukken (Fulmer)
7. Trens met enkel bovenaan zijstukken
8. Baucher-trens
9. Recht, ongebroken bit. Ook toegelaten in bustrens.
10. Trens met draaiend mondstuk
11. Trens met draaiend middenstuk
12. Roterend bit met draaiend middenstuk

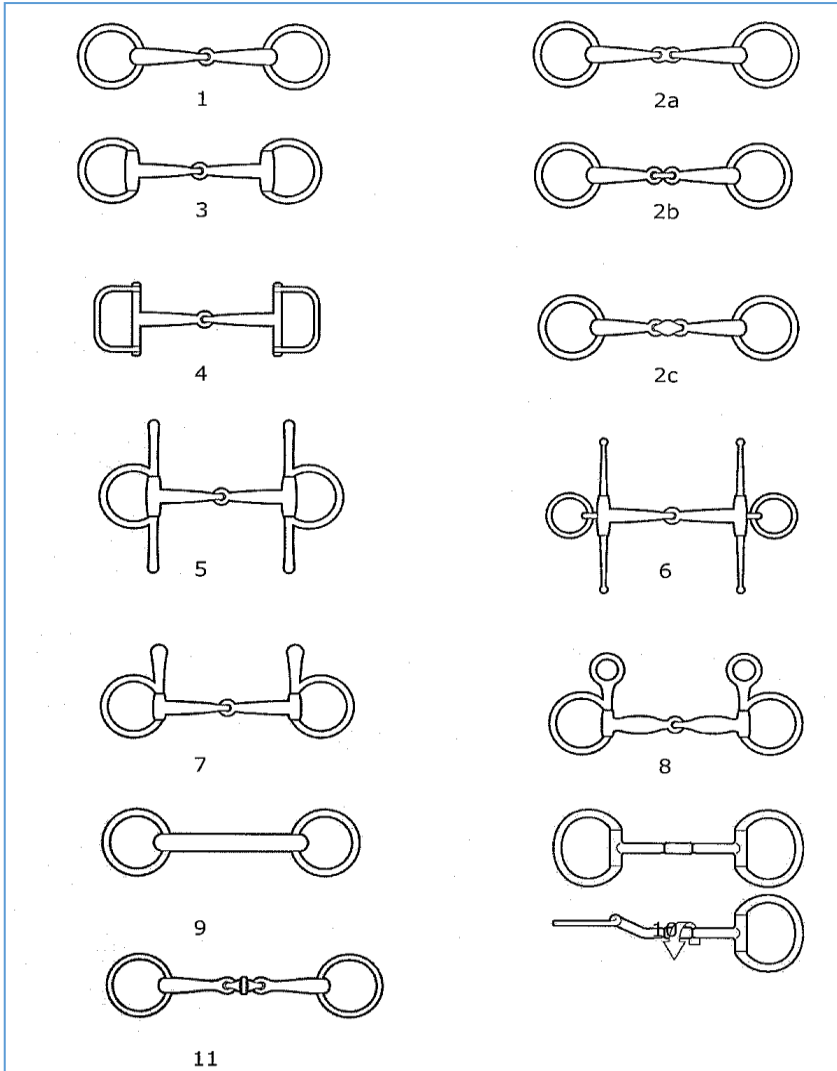

12. Rotary bit

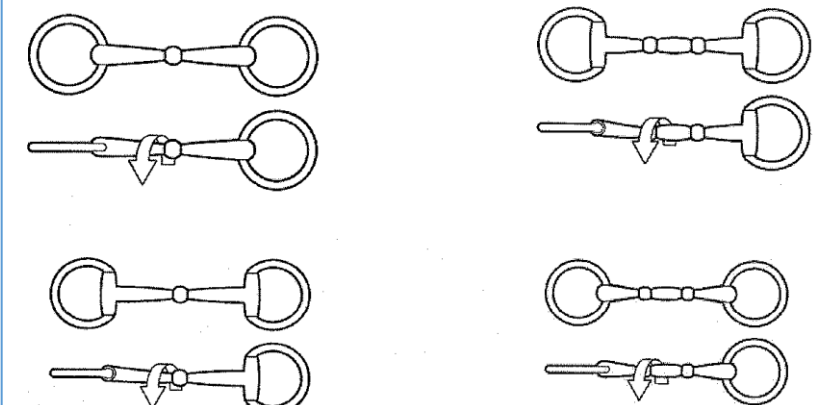

b) Toegelaten bidden voor gebruik van stang en trens

Trens:

- 1 Watertrens, éénmaal gebroken.
- 2 a, b, c, Watertrens of bustrens, dubbel gebroken. Het middenstuk (tussenstuk) moet afgerond zijn.
- 2 d Trens met draaiend middenstuk.
- 2 e Roterend bit met draaiend middenstuk
- 3 Bustrens
- 4 Baucher-trens

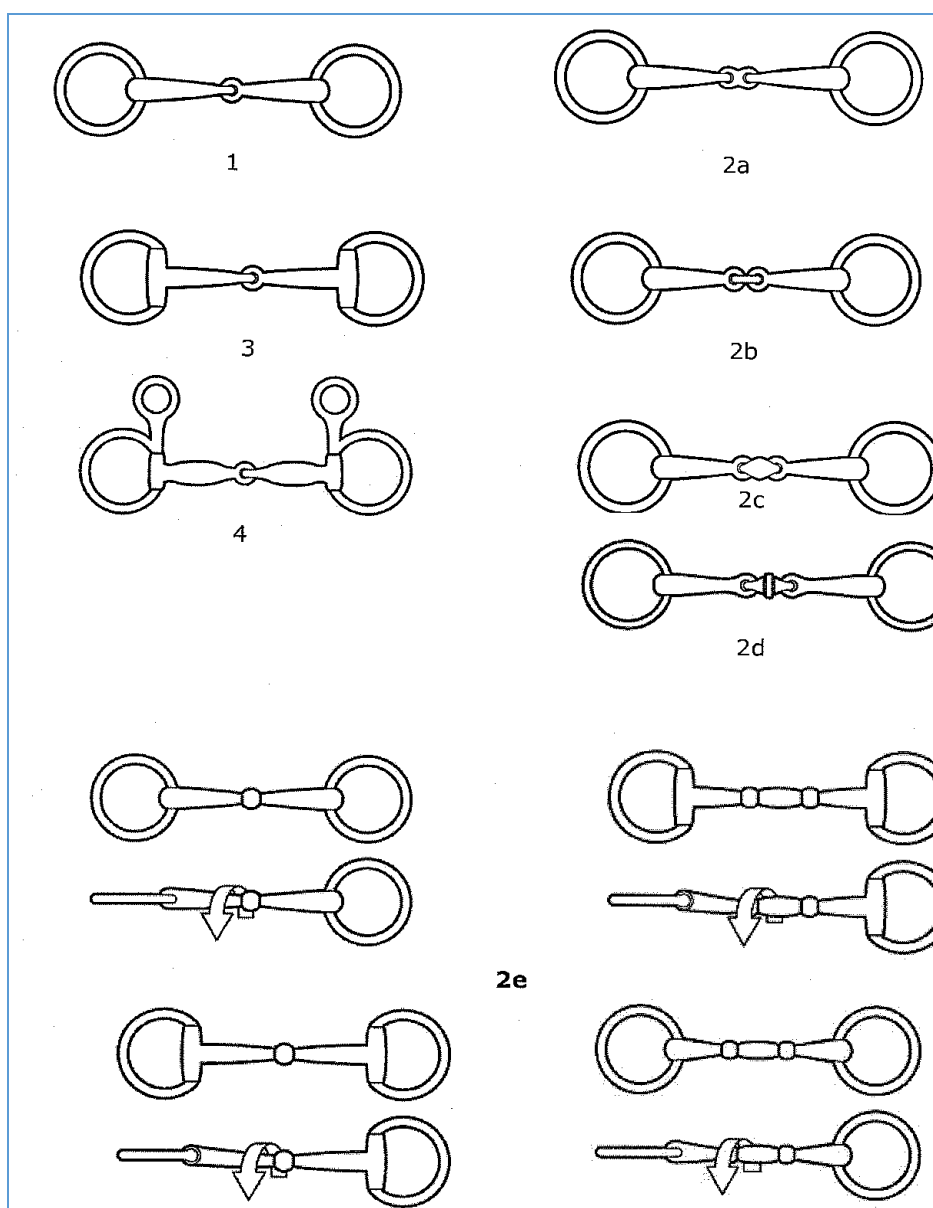

Stang:

- 5 Stang
 - 6 + 7 Stang met rechte scharen en tongvrijheid
 - 8 Stang met schuivend mondstuk (Weymouth). Een stang met een roterende schaar is ook toegelaten.
 - 9 Variatie op de bittens 6,7 en 8.
 - 10 Stang met S-vormige schaar.
 - 11 Kinketting: metaal of leder of een combinatie hiervan.
 - 12 "Lip strap"
 - 13 Lederen beschermstuk voor rond de kinketting
 - 14 Rubber beschermstuk voor rond de kinketting
- Opmerking: de haakjes voor de kinketting mogen niet gefixeerd worden en moeten naar achteren wijzen.

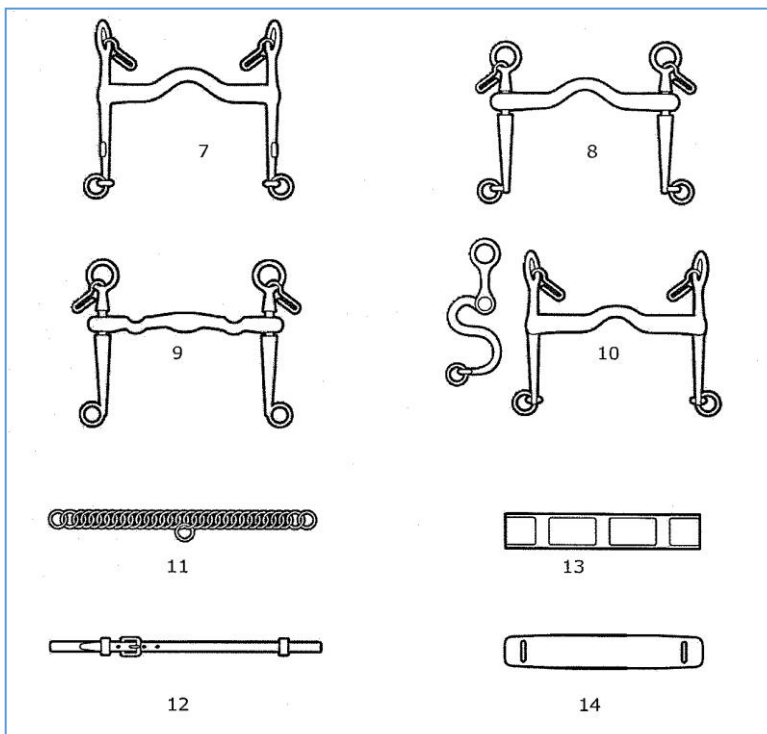
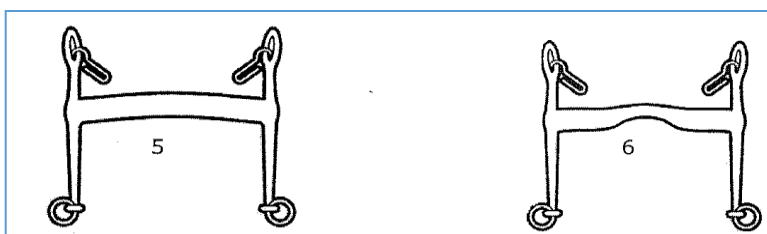

Toegelaten bidden voor pony's



Recht, ongebroken rubber trens

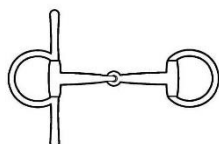

Bustrens a) met zijstuk b) zonder zijstuk

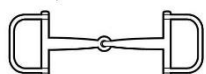

D-trens (Racing-bit)

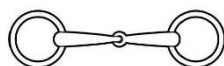

Watertrens

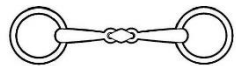
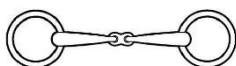

Watertrens met dubbel gebroken middenstuk (tussenstuk)

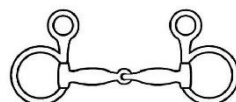

Baucher-trens

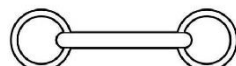

Recht, ongebroken bit. Ook toegelaten in bustrens.

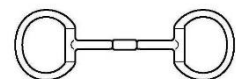

Trens met draaiend mondstuk

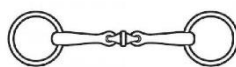
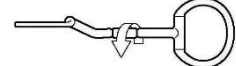

Rotary bit

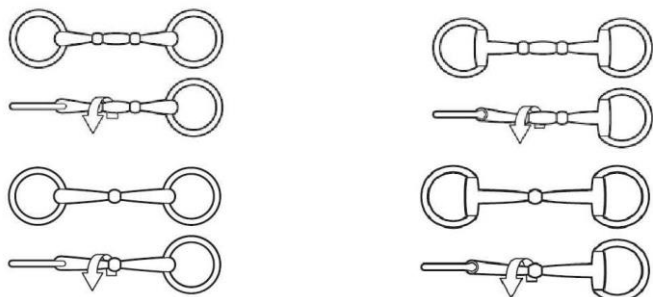

Alle bovenstaande bidden mogen bedekt zijn met rubber, leder of plastic, maar ze moeten gebruikt worden in hun productievorm.

BIJLAGE III: TOEGESTANE BITTEN IN JUMPING

De teugels moeten vastgemaakt zijn aan het bit of aan het verbindingsstuk. Enkel niet vaste martingals zijn toegelaten. Dubbele mondstukken en oogkleppen zijn niet toegelaten.

De volgende types van bidden en neusriemen zijn toegelaten :

Bitten mogen vervaardigd zijn uit om het even welk materiaal (metaal, rubber, plastic, leder,...) maar moeten gebruikt worden in hun oorspronkelijke productievorm.

Dubbele mondstukken zijn niet toegelaten. De minimum diameter van het mondstuk is 10 mm.

Alle trenzen: gebroken, dubbel gebroken of recht (ongebroken), Myler-bits licht gebogen

Alle ophaaltrenzen: normale ophaaltrens, gebroken of recht

NB: bidden met draad, dubbele draad of ketting mogen niet gebruikt worden.

Alle Pelhams gebroken, dubbel gebroken of recht, licht gebogen

Maximum lengte van de scharen: 15 cm.

NB: alle Pelhams moeten gebruikt worden met één enkele teugel. De teugel moet bevestigd zijn of aan een tussenstuk of aan de grootste van beide ringen van het bit.

Alle Kimberwicks een Engels bit met een rechtstreeks effect met mogelijkheid voor de bevestiging van een kinketting, die kan zorgen voor meer hefboomwerking

Alle pessoa-bidden: maximum 4 ringen (inbegrepen de bovenste ring voor het bakstuk.

Teugels moeten bevestigd zijn aan een ring; dubbele teugel mag gebruikt worden met of zonder verbindingsstuk.

Gebroken, dubbel gebroken of recht

Maximum lengte van de scharen: 16 cm.

Hackamore: Maximum lengte van de scharen: 17 cm.

Meting moet in een rechte lijn vanaf het midden van de bovenste ring naar het midden van de onderste ring worden uitgevoerd. Voor modellen met een "kinketting" of riem, moet de meting worden genomen uit het midden van de onderste ring naar het punt van splitsing waar de schacht verbindt met het neusstuk. Raadpleeg het memorandum voor Internationale Jumping Evenementen op de FEI website voor foto's.

NB: Hackamore mag niet gecombineerd worden met een bit